



2019年3月27日

各 位

キーウェアソリューションズ株式会社  
代表取締役社長 三田 昌弘  
(コード番号：3799 東証第二部)  
問い合わせ先 経営企画部長兼広報 I R 室長 後根 桂二  
(電話 03-3290-1111)

## 組織改編、役員の変動および人事異動に関するお知らせ

当社は、下記のとおり組織改編、役員の変動および人事異動について決定いたしましたので、お知らせいたします。

### 記

#### 1. 組織改編について (2019年4月1日付)

##### (1) 目的

2018年度の事業動向を踏まえ、2019年度の事業遂行と成果を確実なものとするため、今後、市場の拡大が見込まれる IoT・クラウド分野の事業体制強化、特定の ERP 大型システム開発案件の着実な完遂、およびキーウェアが推進する働き方改革をテーマにした事業体制強化をはかる。

##### (2) 概要

###### ① IoT&クラウドシステム事業部の新設

デジタルビジネスの進展を背景に、今後拡大が見込まれる IoT・クラウド分野のシステム開発需要に対し、当社の強みである監視制御技術を活かした新たな IoT ソリューション・サービスの開発、展開等を目的として、IoT&クラウドシステム事業部を新設する。

###### ② 特別プロジェクト開発部の SI 事業への移管、改称

システム開発事業において特定の社会インフラ系大型システムの開発が本年度(2018年度)に計画通りに完遂したことに加え、本年度に受注した大型の ERP システムの開発が来年度にピークを迎えることから特別プロジェクト開発部を SI 事業へ移管し、着実な完遂をはかるとともに、本部に改称する。

###### ③ 東北支店の新事業への移管

産学連携や RPA を活用した新たなサービス提供の役割・機能を持つ東北支店を新事業に移管し、生産性改善コンサルティングサービスなどの働き方改革をテーマとしたサービス提供を担うカスタマーサクセス部と連携することで新規顧客拡大をはかる。

【改編前】

【改編後】

システム開発事業

特別プロジェクト開発部

移管・改称

システム開発事業

新設

IoT&クラウドシステム事業部

SI事業

特別プロジェクト開発本部

マーケティング&セールス

東北支店

移管

新事業

東北支店

※新組織図は次頁の通りです。

新組織図 (2019年4月1日付)

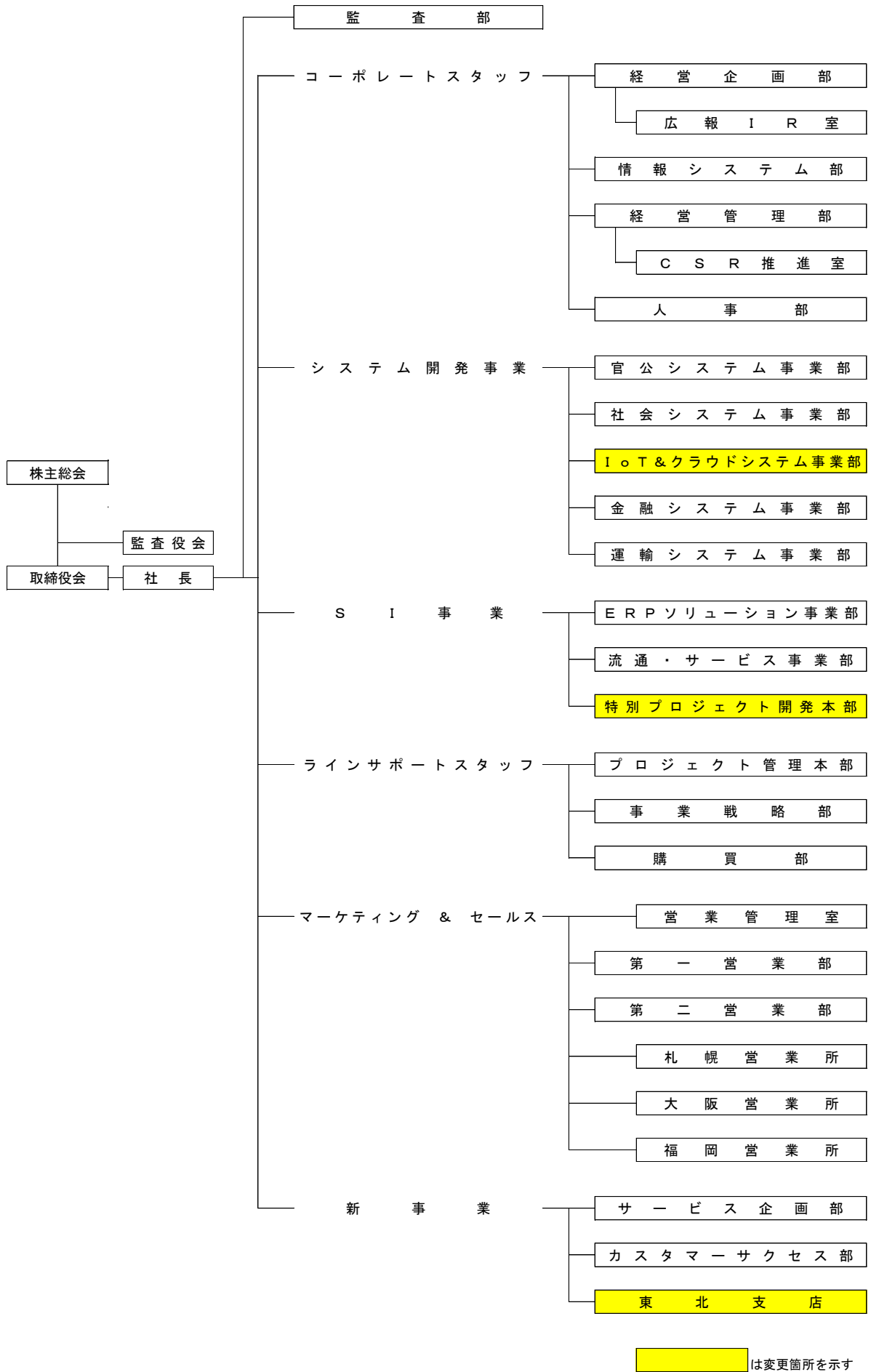

## 2. 役員の変動

### (1) 委嘱業務の変更 (2019年4月1日付)

氏名	新職	現職
小川 俊一	執行役員 コーポレートスタッフ担当	執行役員 コーポレートスタッフ担当、 新事業担当

### (2) 新任執行役員 (2019年4月1日付)

氏名	新職	現職
斉藤 郁夫	執行役員 システム開発事業担当	官公システム事業部長
加藤 徹郎	執行役員 新事業担当	マーケティング&セールス 理事 兼 東北支店長

※斉藤 郁夫はシステム開発事業を構成する5つの事業部のうち、官公システム事業部、社会システム事業部、IoT&クラウドシステム事業部を担当します。

## 3. 事業部長等の異動 (2019年4月1日付)

氏名	新職	現職
鈴木 正之	経営管理部長 兼 CSR推進室長	コーポレートスタッフ 理事
佐藤 敦	官公システム事業部長	官公システム事業部 部長
浅野 徹	社会システム事業部長	キーウェア西日本株式会社 取締役 ソリューション事業部長
水田 貴之	IoT&クラウドシステム事業部長	社会システム事業部長
末綱 琢也	特別プロジェクト開発本部長	特別プロジェクト開発部長
鈴木 和春	東北支店長	東北支店長代理

以上